

# 函丹高等学校新人卓球選手権大会

2013年9月14日(土) 綾部市総合運動公園体育館

## 男子ダブルス

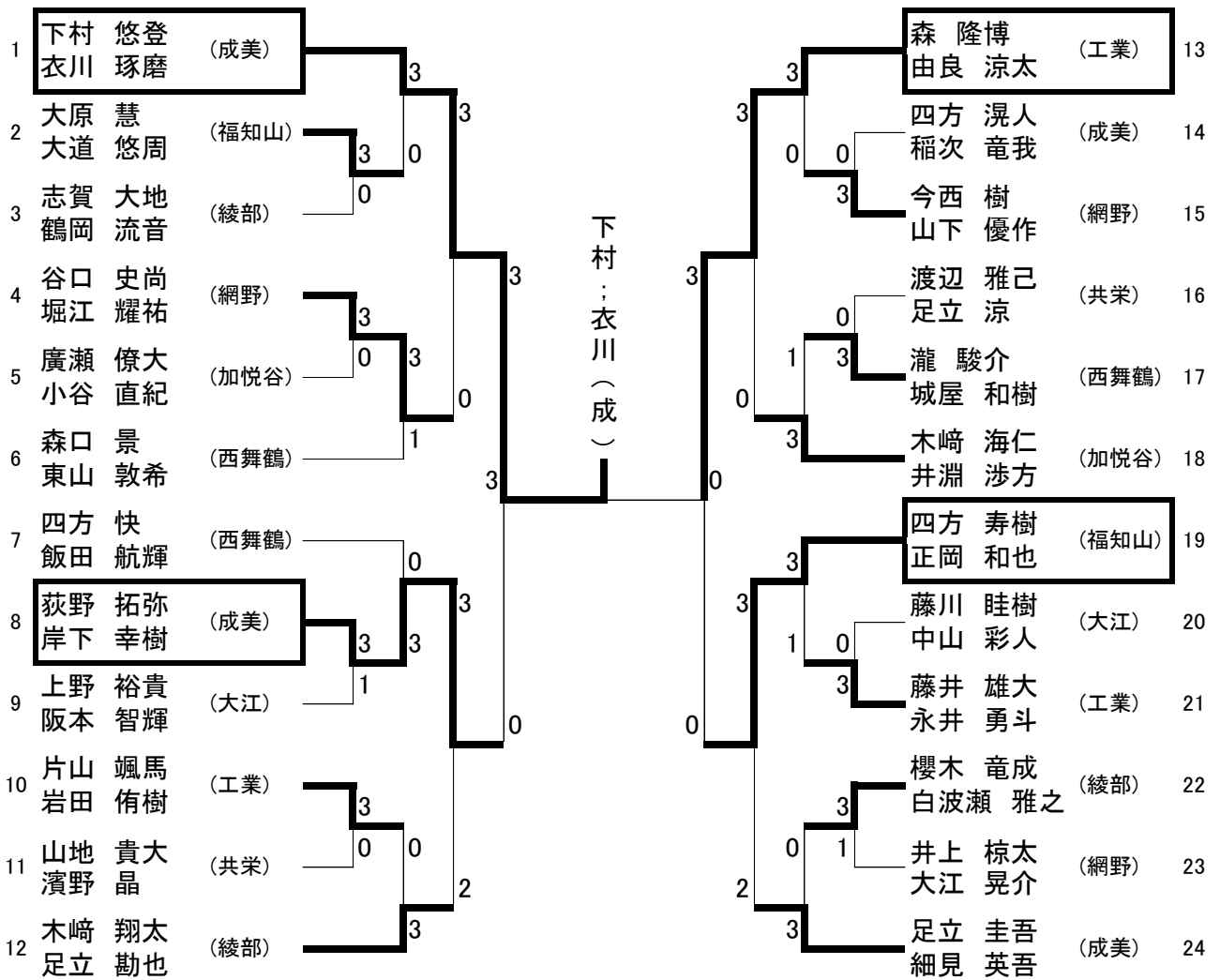

# 両丹高等学校新人卓球選手権大会

2013年9月14日(土) 綾部市総合運動公園体育館

## 女子ダブルス

[推薦] 倉橋 結花;荒賀 菜々子(大江)

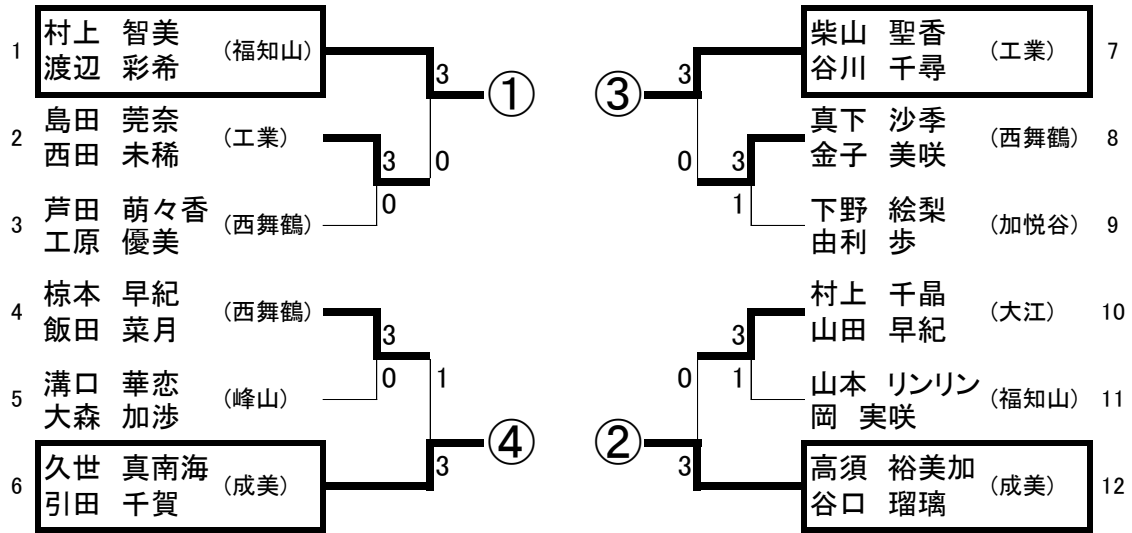

### 決勝トーナメント

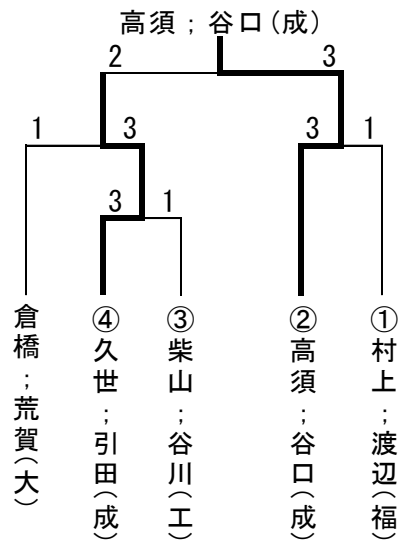

# 両丹高等学校新人卓球選手権大会

2013年9月14日(土) 綾部市総合運動公園体育館

## 男子シングルス(1/2)

[推薦] 下村 悠登(成美)

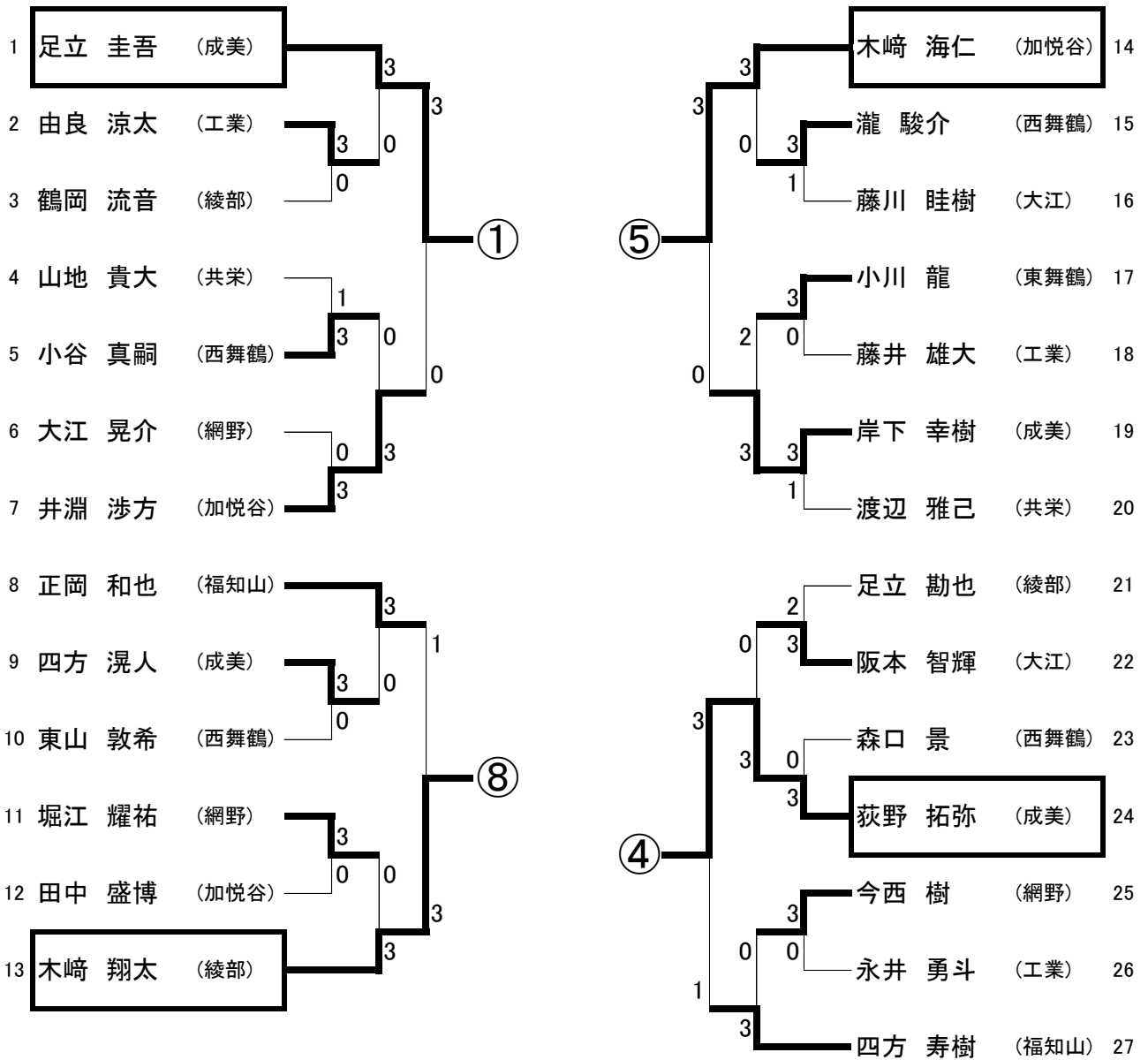

### 決勝トーナメント

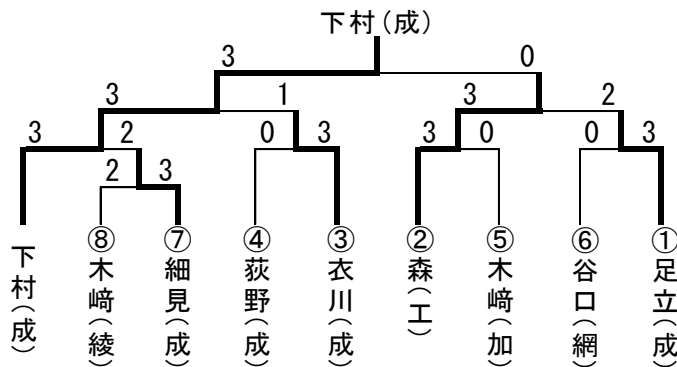

# 両丹高等学校新人卓球選手権大会

2013年9月14日(土) 綾部市総合運動公園体育館

## 男子シングルス(2/2)

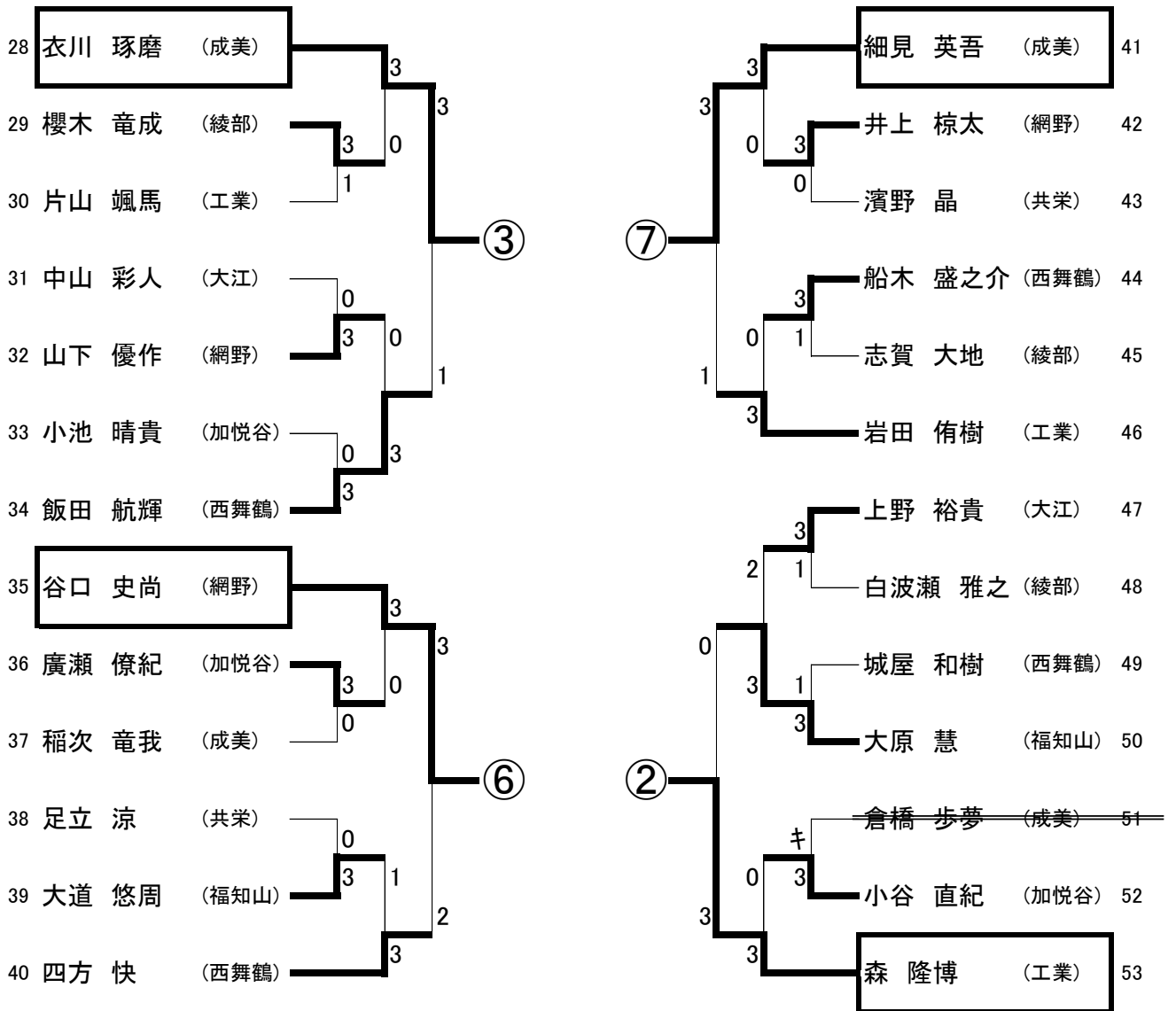

# 両丹高等学校新人卓球選手権大会

2013年9月14日(土) 綾部市総合運動公園体育館

## 女子シングルス

[推薦] 高須 裕美加(成美)

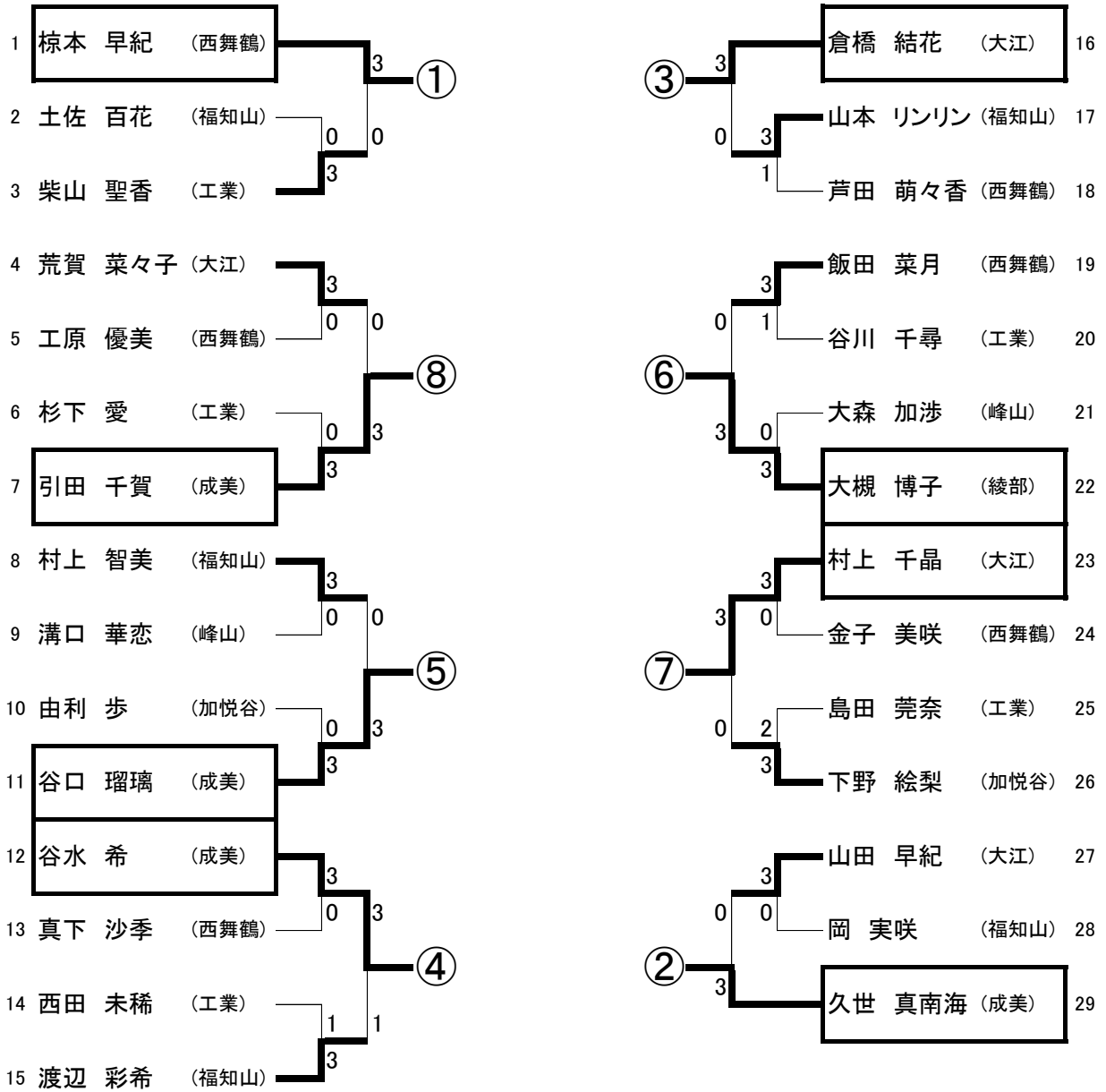

### 決勝トーナメント

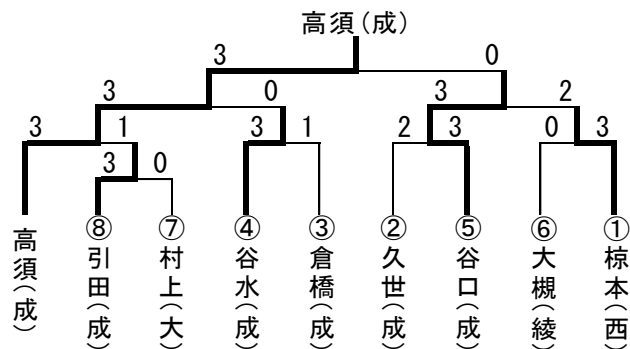

男子ダブルス  
順位決定

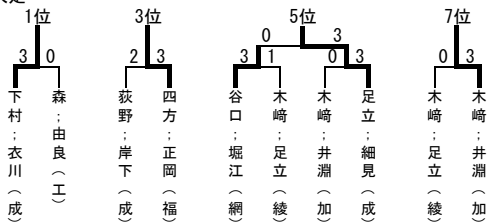

最終順位

- ① 下村；衣川（成）
- ② 森；由良（工）
- ③ 四方；正岡（福）
- ④ 荻野；岸下（成）
- ⑤ 足立；細見（成）
- ⑥ 谷口；堀江（網）
- ⑦ 木崎；井淵（加）
- ⑧ 木崎；足立（綾）

女子ダブルス  
順位決定

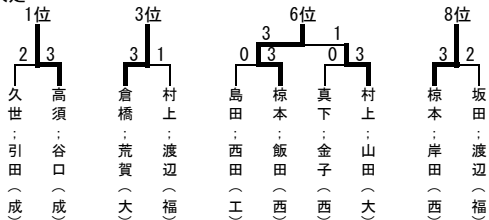

最終順位

- ① 高須；谷口（成）
- ② 久世；引田（成）
- ③ 倉橋；荒賀（大）
- ④ 村上；村上（福）
- ⑤ 柴山；谷川（工）
- ⑥ 椋本；飯田（西）
- ⑦ 村上；山田（大）
- ⑧ 島田；西田（工）
- ⑨ 真下；金子（西）

男子シングルス  
順位決定

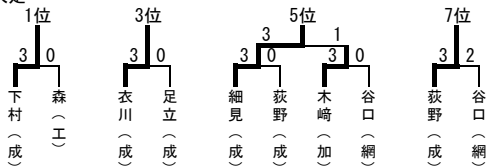

最終順位

- ① 下村（成）
- ② 森（工）
- ③ 衣川（成）
- ④ 足立（成）
- ⑤ 細見（成）
- ⑥ 木崎（加）
- ⑦ 荻野（成）
- ⑧ 谷口（網）
- ⑨ 木崎（綾）

女子シングルス  
順位決定

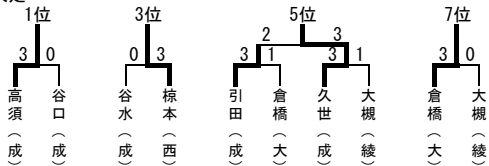

最終順位

- ① 高須（成）
- ② 谷口（成）
- ③ 椋本（西）
- ④ 谷水（成）
- ⑤ 久世（成）
- ⑥ 引田（成）
- ⑦ 倉橋（大）
- ⑧ 大槻（綾）
- ⑨ 村上（大）

男子学校対抗

- 最終順位
- ① 福知山成美
  - ② 工業
  - ③ 網野

女子学校対抗

- 最終順位
- ① 福知山成美
  - ② 大江
  - ③ 福知山
  - ④ 西舞鶴

**男子** シングルス上位6名・ダブルス上位2組  
同点時はシングルの点数で優劣をつける

シングルス

	選手名	学校名
1位(10点)	下村 悠登(1)	福知山成美
2位(8点)	森 隆博(2)	工業
3位(6点)	衣川 琢磨(1)	福知山成美
4位(6点)	足立 圭吾(2)	福知山成美
5位(4点)	細見 英吾(1)	福知山成美
6位(4点)	木崎 海仁(2)	加悦谷
7位(2点)	荻野 拓弥(1)	福知山成美
8位(2点)	谷口 史尚(2)	網野
ベスト17 (1点)	木崎 翔太(2)	綾部
	井淵 渉方(2)	加悦谷
	正岡 和也(2)	福知山
	岸下 幸樹(1)	福知山成美
	四方 寿樹(2)	福知山
	飯田 航輝(1)	西舞鶴
	四方 快(1)	西舞鶴
	岩田 侑樹(1)	工業
	大原 慧(2)	福知山

学校別得点

学校名	得点
成美	37
加悦谷	6(5)
工業	13
西舞鶴	2(2)
福知山	6(3)
綾部	2(2)
網野	4
大江	0
共栄	0



学校対抗組合せ

①福知山成美
②工業
③加悦谷
④福知山
⑤網野
⑥綾部
⑦西舞鶴
⑧大江
⑨共栄学園

ダブルス

	選手名	学校名
1位(5点)	下村 悠登(1) ; 衣川 琢磨(1)	福知山成美
2位(4点)	森 隆博(2) ; 由良 涼太(1)	工業
3位(3点)	四方 寿樹(2) ; 正岡 和也(2)	福知山
4位(3点)	荻野 拓弥(1) ; 岸下 幸樹(1)	福知山成美
5位(2点)	足立 圭吾(2) ; 細見 英吾(1)	福知山成美
6位(2点)	谷口 史尚(2) ; 堀江 耀祐(2)	網野
7位(1点)	木崎 海仁(2) ; 井淵 渉方(2)	加悦谷
8位(1点)	木崎 翔太(2) ; 足立 勘也(2)	綾部

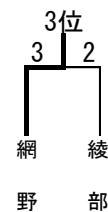
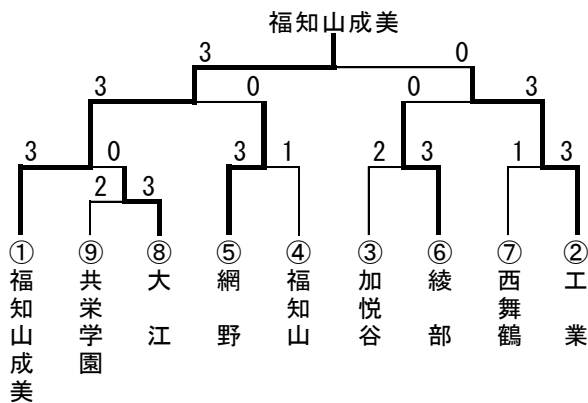

**女子** シングルス上位6名・ダブルス上位2組  
同点時はシングルスの数で優劣をつける

シングルス

	選手名	学校名
1位(10点)	高須裕美加(2)	福知山成美
2位(8点)	谷口 瑠璃(1)	福知山成美
3位(6点)	棕本 早紀(2)	西舞鶴
4位(6点)	谷水 希(1)	福知山成美
5位(4点)	久世真南海(2)	福知山成美
6位(4点)	引田 千賀(1)	福知山成美
7位(2点)	倉橋 結花(2)	大江
8位(2点)	大槻 博子(2)	綾部
9位(1点)	村上 千晶(2)	大江

学校別得点

学校名	得点
成美	43
福知山	3(0)
西舞鶴	8
大江	7
工業	3(0)

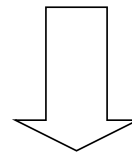

学校対抗組合せ

①西舞鶴
②大江
③福知山
④工業

ダブルス

	選手名	学校名
1位(5点)	高須裕美加(2) ; 谷口 瑠璃(1)	福知山成美
2位(4点)	久世真南海(2) ; 引田 千賀(1)	福知山成美
3位(3点)	倉橋 結花(2) ; 荒賀菜々子(2)	大江
4位(3点)	村上 智美(2) ; 渡辺 彩希(2)	福知山
5位(2点)	柴山 聖香(2) ; 谷川 千尋(2)	工業
6位(2点)	棕本 早紀(2) ; 飯田 菜月(1)	西舞鶴
7位(1点)	村上 千晶(2) ; 山田 早紀(1)	大江
8位(1点)	島田 莞奈(1) ; 西田 未稀(1)	工業

[推 薦] 福知山成美

